

POWERTEC® i350S, i420S, i500S

MANUAL DE UTILIZARE



ROMANIAN



VĂ MULȚUMIM Pentru că ați ales CALITATEA produselor Lincoln Electric.

- Examinați pachetul și echipamentul, pentru a identifica eventuale deteriorări. Reclamațiile privind materialele deteriorate la transport trebuie notificate imediat dealerului.
- Pentru o consultare viitoare, înregistrați informațiile de identificare a echipamentului în tabelul de mai jos. Denumirea modelului, codul și numărul de serie pot fi găsite pe plăcuța de identificare a mașinii.

Denumirea modelului:

Codul și numărul de serie:

Data și locul achiziției:

INDEX ÎN LIMBA ROMÂNĂ

Specificații tehnice	1
Informații privind designul ECO	3
Compatibilitate electromagnetică (EMC)	5
Siguranță	6
Introducere	8
Instalare și instrucțiuni pentru operator	8
WEEE	13
Piese de schimb	13
REACH	13
Locația atelierelor de service autorizate	13
Schemă electrică	13
Accesorii sugerate	14
Configurație conectare	15

Specificații tehnice

DENUMIRE		INDEX			
POWERTEC® i350S		K14183-1			
POWERTEC® i420S		K14184-1			
POWERTEC® i500S		K14185-1			
PUTERE ABSORBITĂ					
	Tensiune de intrare U_1	Clasă EMC		Frecvență	
i350S	400 V \pm 15% trifazic	A		50/60 Hz	
i420S					
i500S					
	Putere de intrare la ciclul nominal	Amperi de intrare I_{1max}		PF	
i350S	15 kVA la 50% ciclu de lucru (40 °C)	21A		0,90	
i420S	19 kVA la 100% ciclu de lucru (40 °C)	27A		0,92	
i500S	23 kVA la 60% ciclu de lucru (40 °C)	34A		0,94	
PUTERE PRODUSĂ					
	Tensiune a circuitului deschis		Ciclu de lucru 40 °C (pe baza unei perioade de 10 min.)	Curent de ieșire	Tensiune de ieșire
i350S	$U_{0v\bar{a}r} = 54$ V c.c. $U_{0rms} = 54$ V c.c.	GMAW	50%	350 A	31,5 V c.c.
			60%	340A	31,0 V c.c.
			100%	300A	29,0 V c.c.
		FCAW	50%	350 A	31,5 V c.c.
			60%	340A	31,0 V c.c.
			100%	300A	29,0 V c.c.
		FCAW	30%	350 A	34,0 V c.c.
			60%	320A	32,8 V c.c.
			100%	275A	31,0 V c.c.
i420S	$U_{0v\bar{a}r} = 60$ V c.c. $U_{0rms} = 54$ V c.c.	GMAW	100%	420A	35,0 V c.c.
		FCAW	100%	420A	35,0 V c.c.
		FCAW	100%	420A	36,8 V c.c.
i500S	$U_{0v\bar{a}r} = 60$ V c.c. $U_{0rms} = 54$ V c.c.	GMAW	60%	500A	39,0 V c.c.
			100%	420A	35,0 V c.c.
		FCAW	60%	500A	39,0 V c.c.
			100%	420A	35,0 V c.c.
		FCAW	60%	480A	39,2 V c.c.
			100%	420A	36,8 V c.c.

INTERVAL DE CURENT DE SUDARE				
	GMAW	FCAW	FCAW	
i350S	20A÷350A	20A÷350A	10A÷350A	
i420S	20A÷420A	20A÷420A	10A÷420A	
i500S	20A÷500A	20A÷500A	10A÷480A	
INTERVAL DE REGLARE A TENSIUNII DE SUDARE				
	GMAW	FCAW		
i350S	15V ÷ 33,5 V	15V ÷ 33,5 V		
i420S	15V ÷ 37V	15V ÷ 37V		
i500S	15V ÷ 41V	15V ÷ 41V		
CABLUL DE INTRARE ȘI DIMENSIUNILE SIGURANȚEI RECOMANDATE				
	Tipul siguranței: Cu temporizare sau întrerupător de circuit tip D	Cablu de alimentare		
	400V			
i350S	25A	4 conductori, 2,5 mm ²		
i420S	32A	4 conductori, 4,0 mm ²		
i500S	32A	4 conductori, 4,0 mm ²		
DIMENSIUNI				
	Greutate	Înălțime	Lățime	Lungime
i350S	68kg	932 mm	560 mm	925 mm
i420S	78kg			
i500S	79kg			
Clasă de protecție	Umiditate de funcționare (t= 20 °C)	Temperatură de funcționare	Temperatură de depozitare	
IP23	≤ 90 %	de la -10 °C la +40 °C	de la -25 °C la +55 °C	

Informații privind designul ECO

Echipamentul a fost proiectat pentru a fi în conformitate cu Directiva 2009/125/CE și regulamentul 2019/1784/UE.

Eficiență și consum de putere la funcționare în gol:

Index	Denumire	Eficiență în cazul consumului maxim de putere / consumului de putere la funcționare în gol	Model echivalent
K14183-1	POWERTEC® i350S	86,7% / 29W	Niciun model echivalent
K14184-1	POWERTEC® i420S	88,7% / 29W	Niciun model echivalent
K14185-1	POWERTEC® i500S	87,9% / 29W	Niciun model echivalent

Starea de funcționare în gol apare în situațiile specificate în tabelul de mai jos

STARE DE FUNCȚIONARE ÎN GOL	
Condiție	Prezență
Mod MIG	X
Mod TIG	
STICK mode	
După 30 de minute de nefuncționare	
Ventilator oprit	X

Valorile eficienței și consumului în starea de funcționare în gol au fost măsurate prin metoda și în condițiile definite de standardul EN 60974-1:20XX privind produsele.

Numele producătorului, numele produsului, codului produsului, numărul produsului, numărul de serie și data fabricației pot fi citite pe plăcuța cu date tehnice.

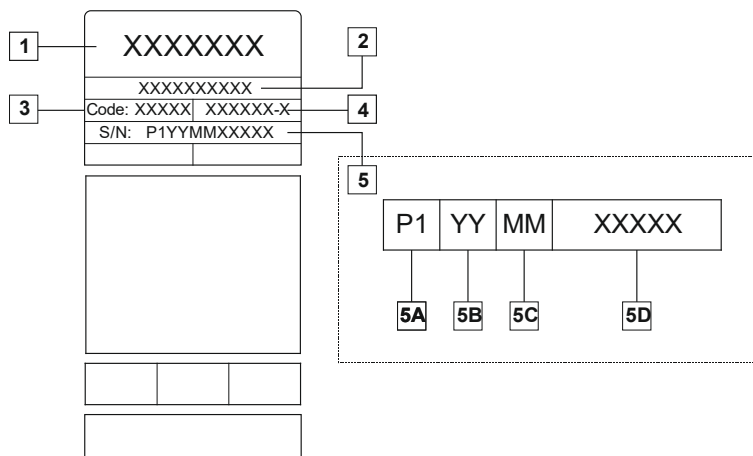

Unde:

- 1- Numele și adresa producătorului
- 2- Numele produsului
- 3- Codului produsului
- 4- Numărul produsului
- 5- Numărul de serie
 - 5A- țara de fabricație
 - 5B- anul de fabricație
 - 5C- luna de fabricație
 - 5D- număr de ordine diferit pentru fiecare aparat

Utilizarea tipică a gazului pentru echipament **MIG/MAG**:

Tip de material	Diametrul sârmei [mm]	Sudare pozitivă cu electrod CC		Alimentare cu sârmă [m/min]	Gaz de protecție	Debit de gaz [l/min]
		Curent [A]	Tensiune [V]			
Carbon, oțel slab aliat	0,9 ÷ 1,1	95 ÷ 200	18 ÷ 22	3,5 – 6,5	Ar 75%, CO ₂ 25%	12
Aluminiu	0,8 ÷ 1,6	90 ÷ 240	18 ÷ 26	5,5 – 9,5	Argon	14 ÷ 19
Oțel inoxidabil austenitic	0,8 ÷ 1,6	85 ÷ 300	21 ÷ 28	3 - 7	Ar 98%, O ₂ 2% / He 90%, Ar 7,5% CO ₂ 2,5%	14 ÷ 16
Aliaj de cupru	0,9 ÷ 1,6	175 ÷ 385	23 ÷ 26	6 - 11	Argon	12 ÷ 16
Magneziu	1,6 ÷ 2,4	70 ÷ 335	16 ÷ 26	4 - 15	Argon	24 ÷ 28

Proces Tig:

În cazul procesului de sudare TIG, utilizarea gazului depinde de suprafața secțiunii transversale a duzei. Pentru pistoale utilizate în mod regulat:

Helium: 14-24 l/min

Argon: 7-16 l/min

Notificare: Debitul excesiv cauzează turbulență în fluxul de gaz, ceea ce poate aspira contaminanți atmosferici în bazinul de sudură.

Notificare: Acțiunea vântului din lateral sau a unui curent de aer poate întrerupe fluxul gazului de protecție; pentru a proteja fluxul gazului de protecție, utilizați un ecran pentru a împiedica acțiunea fluxului de aer.



Sfârșitul duratei de viață

La sfârșitul duratei de viață a produsului, acesta trebuie eliminat prin reciclare în conformitate cu Directiva 2012/19/UE (DEEE); informații privind dezasambarea produsului și materiile prime esențiale (Critical Raw Material - CRM) conținute de produs pot fi găsite pe site-ul <https://www.lincolnelectric.com/en-gb/support/Pages/operator-manuals-eu.aspx>

Compatibilitate electromagnetă (EMC)

01/11

Această mașină a fost proiectată în conformitate cu toate directivele și standardele relevante. Cu toate acestea, poate genera în continuare tulburări electromagnetice care pot afecta alte sisteme precum telecomunicațiile (telefon, radio și televiziune) sau alte sisteme de siguranță. Aceste tulburări pot cauza probleme de siguranță în sistemele afectate. Citiți și înțelegeți această secțiune, pentru a elimina sau a reduce volumul perturbărilor electromagnetice generate de această mașină.



Această mașină a fost proiectată să funcționeze într-o zonă industrială. Operatorul trebuie să instaleze și să utilizeze acest echipament conform descrierii din acest manual. Dacă sunt detectate perturbări electromagnetice, operatorul trebuie să întreprindă acțiuni corective pentru a elimina aceste perturbări cu asistență din partea Lincoln Electric, dacă este necesar acest lucru.

AVERTISMENT

Cu condiția ca impedanța sistemului public de alimentare de joasă tensiune la punctul cuplajului comun să fie mai mică decât:

- 105 mΩ pentru **POWERTEC® i350S**
- 25 mΩ pentru **POWERTEC® i420S**
- 35 mΩ pentru **POWERTEC® i500S**.

Acest echipament este conform cu IEC 61000-3-11 și cu IEC 61000-3-12 și poate să fie conectat la sistemele publice de joasă tensiune. Este responsabilitatea montatorului sau a utilizatorului echipamentului să asigure, prin consultare cu operatorul rețelei de distribuție, dacă este necesar, că impedanța sistemului respectă restricțiile privind impedanța.

Înainte de a instala utilajul, operatorul trebuie să verifice zona de lucru pentru a nu exista dispozitive care pot funcționa nesatisfăcător din cauza perturbațiilor electromagnetice. Trebuie să luați în considerare după cum urmează:

- Cablurile de intrare și de ieșire, cablurile de control și cablurile telefonice aflate în zona de lucru sau în apropierea acestora sau a aparatului.
- Stații de emisie-recepție radio și/sau de televiziune. Computere sau echipamente computerizate.
- Echipamente de siguranță și de control pentru procese industriale. Echipamente pentru calibrare și măsurare.
- Dispozitivele medicale personale, precum stimulatoarele cardiace și aparatele auditive.
- Verificați imunitatea electromagnetică pentru echipamentele care funcționează în zona de lucru sau în apropierea acestora. Operatorul trebuie să fie sigur că toate echipamentele din zonă sunt compatibile. Acest lucru poate necesita măsuri suplimentare de protecție.
- Dimensiunile zonei de lucru care trebuie luate în considerare vor depinde de construcția zonei și de alte activități care au loc.

Luați în considerare următoarele instrucțiuni pentru reducerea emisiilor electromagnetice ale mașinii.

- Racordați echipamentul la sursa de energie conform acestui manual. În cazul în care au loc perturbații, pot fi necesare măsuri de precauție suplimentare, cum ar fi filtrarea sursei de energie.
- Cablurile de ieșire trebuie menținute cât mai scurte posibil și trebuie poziționate împreună. Dacă este posibil, conectați piesa de lucru la masă, pentru a reduce emisiile electromagnetice. Operatorul trebuie să verifice dacă faptul că piesa de lucru este conectată la masă nu provoacă probleme sau condiții nesigure de operare pentru personal și pentru echipamente.
- Ecranarea cablurilor în zona de lucru poate reduce emisiile electromagnetice. Acest lucru poate fi necesar pentru aplicații speciale.

AVERTISMENT

Echipamentul de clasă A nu este proiectat pentru a fi utilizat în locații rezidențiale, unde energia electrică este furnizată de sistemul public de alimentare de joasă tensiune. Pot exista potențiale dificultăți în asigurarea compatibilității electromagnetice în aceste locații, atât din cauza perturbațiilor de conductivitate, cât și a celor produse prin radio-frecvență.







AVERTISMENT

Acest echipament trebuie utilizat de personal calificat. Asigurați-vă că toate procedurile de instalare, operare, întreținere și reparare sunt efectuate numai de o persoană calificată. Citiți și înțelegeți acest manual înainte de a folosi acest echipament. Nerespectarea instrucțiunilor din acest manual ar putea provoca vătămări corporale grave, pierderea vieții sau deteriorarea acestui echipament. Citiți și înțelegeți următoarele explicații ale simbolurilor de avertizare. Compania Lincoln Electric nu este responsabilă pentru daunele cauzate de instalarea sau de îngrijirea necorespunzătoare sau de funcționarea anormală.

	AVERTISMENT: Acest simbol indică faptul că este necesară respectarea instrucțiunilor, pentru a evita vătămări corporale grave, pierderea vieții sau deteriorarea acestui echipament. Protejați-vă pe dumneavoastră și protejați alte persoane împotriva vătămarilor corporale grave sau împotriva decesului.
	CITEȘTE ȘI ÎNȚELEGEȚI INSTRUCȚIUNILE: Citiți și înțelegeți acest manual înainte de a folosi acest echipament. Sudarea cu arc poate fi periculoasă. Nerespectarea instrucțiunilor din acest manual ar putea provoca vătămări corporale grave, pierderea vieții sau deteriorarea acestui echipament.
	ELECTROCUTAREA POATE UCIDE: Echipamentele de sudură generează tensiuni mari. Nu atingeți electrodul, clema de lucru sau piesele de lucru conectate atunci când acest echipament este pornit. Izolați-vă față de electrod, de clema de lucru și de piesele de lucru conectate.
	ECHIPAMENT ACȚIONAT ELECTRIC: Întrerupeți sursa de energie utilizând clema de deconectare de la cutia cu siguranțe, înainte de a lucra cu acest echipament. Legați acest echipament la masă, în conformitate cu reglementările locale privind energia electrică.
	ECHIPAMENT ACȚIONAT ELECTRIC: Verificați în mod regulat cablurile de intrare, ale electrodului și ale clemei de lucru. Dacă există o deteriorare a izolației, înlocuiți cablul imediat. Nu așezați suportul electrodului direct pe masa de sudură sau pe orice altă suprafață în contact cu clema de lucru, pentru a evita riscul de aprindere accidentală a arcului.
	CÂMPURILE ELECTRICE ȘI MAGNETICE POT FI PERICULOASE: Curentul electric care se deplasează prin orice conductor creează câmpuri electrice și magnetice (EMF). Câmpurile EMF pot interfera cu unele stimulatoare cardiace, iar sudorii care au stimulator cardiac trebuie să consulte medicul înainte de a folosi acest echipament.
	CONFORMITATE CE: Acest echipament este conform cu Directivele Comunității Europene.
	RADIAȚIE OPTICĂ ARTIFICIALĂ: Potrivit cerințelor din Directiva 2006/25/CE și din Standardul EN 12198, echipamentul este din categoria 2. Este obligatorie folosirea Echipamentului individual de protecție (EIP) cu filtru cu grad de protecție de maximum 15, așa cum impune standardul EN169.
	FUMUL ȘI GAZELE POT FI PERICULOASE: Sudarea poate produce vapori și gaze periculoase pentru sănătate. Evitați să inhalați acești vapori și aceste gaze. Pentru a evita aceste pericole, operatorul trebuie să folosească suficientă ventilație sau evacuare, pentru a menține fumul și gazele la distanță de zona de inhalare.
	RAZELE ARCULUI POT ARDE: Folosiți un scut cu filtru și cu plăci de acoperire adecvate, pentru a vă proteja ochii de scântei și de razele arcului atunci când sudați sau observați. Folosiți îmbrăcăminte adecvată, confecționată din material rezistent la flacără, pentru a vă proteja pielea și pentru a proteja pielea ajutoarelor dumneavoastră. Protejați alte persoane din apropiere cu un ecran adecvat, neinflamabil și avertizați-le să nu privească arcul și să nu se expună la acesta.
	SCÂNTEILE DE SUDURĂ POT PROVOCA INCENDIU SAU EXPLOZIE: Îndepărtați pericolele de incendiu din zona de sudare și aveți un stingător de incendii disponibil pentru utilizare imediată. Scântelele de sudare și materialele fierbinți din procesul de sudare pot trece cu ușurință prin mici fisuri și deschideri către zonele adiacente. Nu sudați pe rezervoare, tamburi, containere sau materiale până când nu au fost luate măsurile corespunzătoare pentru a vă asigura că nu vor fi prezenți vapori inflamabili sau toxici. Nu folosiți niciodată acest echipament atunci când sunt prezente gaze inflamabile, vapori sau combustibili lichizi.
	MATERIALELE SUDATE POT ARDE: Sudarea generează o cantitate mare de căldură. Suprafețele și materialele calde din zona de lucru pot provoca arsuri grave. Folosiți mănuși și clești atunci când atingeți sau deplasați materiale în zona de lucru.

	<p>BUTELIA POATE EXPLODA DACĂ ESTE DETERIORATĂ: Folosiți numai butelii de gaz comprimat care conțin gaz de ecranare corect pentru procesul utilizat și regulatoare care funcționează corespunzător și care sunt proiectate pentru gazul și pentru presiunea utilizate. Mențineți întotdeauna buteliile într-o poziție verticală, bine fixate pe un suport fix. Nu mișcați și nu transportați buteliile de gaz cu capacul de protecție îndepărtat. Nu permiteți electrodului, suportului electrodului, clemei de lucru sau oricărei alte piese alimentate electric să atingă o butelie de gaz. Cilindrii de gaz trebuie amplasați departe de zonele în care pot fi supuse deteriorării fizice sau procesului de sudare, inclusiv scânteii și surse de căldură.</p>
	<p>MARCAJ DE SIGURANȚĂ: Acest echipament este adecvat pentru asigurarea puterii pentru operațiunile de sudare desfășurate într-un mediu cu pericol crescut de electrocutare.</p>

Producătorul își rezervă dreptul de a modifica și/sau de a îmbunătăți proiectul fără a actualiza în același timp manualul de utilizare.

Introducere

Sursele inversorului **POWERTEC® i350S, i420S, i500S** trebuie să fie conectate cu dispozitivele de avans al sârmei **LF52D și LF56D**. Semnalul de la sursa de alimentare va fi afișat pe interfața cu utilizatorul a dispozitivelor de avans al sârmei. Protocolul CAN se utilizează pentru comunicații între sursa de alimentare și dispozitivul de avans al sârmei.

Configurația sursă inversor-dispozitiv de avans al sârmei permite sudarea:

- GMAW (MIG/MAG);
- FCAW;
- SMAW (MMA)

POWERTEC® i350S, i420S, i500S funcționează cu răcitorul de apă **COOL ARC® 26**.

Ambalajul complet include următoarele articole:

- Sursă inversor;
- USB cu Manualul de utilizare;
- Cablu de lucru - 3 m;
- Siguranță cu aprindere întârziată - 2 A (2 unități);
- Furtun de gaz – -2 m;
- Lanț.

Echipamentul recomandat care poate să fie cumpărat de utilizator a fost menționat în capitolul „Accesoriile sugerate”.

Instalare și instrucțiuni pentru operator

Citiți în totalitate această secțiune înainte de instalarea sau de utilizarea mașinii.

Locație și mediu

Această mașină poate funcționa în mediu dificil. Totuși, este important să utilizeze măsuri preventive simple, care asigură o durată mare de utilizare și o funcționare în condiții de siguranță.

- Nu amplasați și nu utilizați această mașină pe o suprafață cu o pantă mai ridicată de 15° față de orizontală.
- Nu utilizați această mașină pentru dezghețarea conductelor.
- Această mașină trebuie amplasată într-un loc cu o circulație liberă de aer curat, fără restricții, pentru deplasarea aerului către orificiile de aerisire și dinspre acestea. La pornire, nu acoperiți mașina cu hârtie, cu lavete sau cu cărpe.
- Protejați mașina de cantitățile de murdărie sau de praf care pot fi atrase în aceasta.
- Această mașină are clasa de protecție IP23. Păstrați mașina uscată atunci când este posibil și nu o așezați pe un teren umed sau în bălți.
- Amplasați mașina la distanță de utilajele controlate prin radio. Funcționarea normală poate afecta negativ funcționarea utilajelor controlate prin radio și aflate în apropiere, ceea ce poate conduce la vătămări sau la deteriorarea echipamentului. Citiți în acest manual secțiunea privind compatibilitatea electromagnetică.
- Nu utilizați mașina în zone cu o temperatură ambiantă de peste 40 °C.

Ciclu de lucru și supraîncălzire

Ciclu de lucru al unei mașini de sudare este procentul de timp dintr-un ciclu de 10 minute în care sudorul poate utiliza mașina la curentul de sudare nominal.

Exemplu: Ciclu de lucru 60%

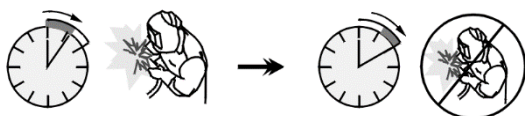

Sudare timp de 6 minute. Pauză timp de 4 minute.

Prelungirea excesivă a ciclului de lucru va determina activarea circuitului de protecție termică.

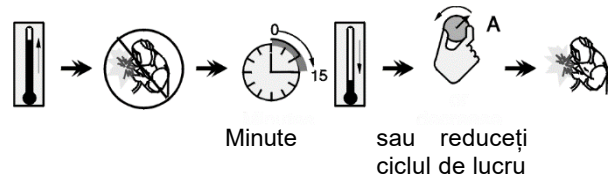

Conexiune cu sursa de alimentare

⚠️ AVERTISMENT

Numai un electrician calificat poate să racordeze mașina de sudare la rețeaua de alimentare. Instalarea prizei la cablu de alimentare și conectarea mașinii de sudare trebuie să fie făcute în conformitate cu Codul electric național și reglementările locale.

Verificați tensiunea de intrare, fazele și frecvența furnizate acestei mașini, înainte de a o porni. Verificați conectarea firelor de împământare de la mașină la sursa de alimentare de intrare. **POWERTEC® i350S, i420S, i500S** se poate conecta numai la o priză împământată corespunzătoare.

Tensiunea de intrare este de 3x400 V 50/60 Hz. Pentru mai multe informații despre alimentare, vă rugăm să consultați secțiunea de specificații tehnice a acestui manual și plăcuța de identificare a mașinii.

Asigurați-vă de adecvarea pentru funcționarea normală a mașinii cantității de energie de alimentare disponibile de la sursa de intrare. Tipul de protecție și dimensiunile cablurilor sunt indicate în secțiunea cu specificații tehnice din acest manual.

⚠️ AVERTISMENT

Mașina de sudare poate fi alimentată de la un generator electric cu o putere cu cel puțin 30% mai mare decât puterea de intrare a mașinii de sudare. Consultați capitolul „Specificații tehnice”.

⚠️ AVERTISMENT

Dacă alimentați aparatul de sudare de la un generator, asigurați-vă că opriți mai întâi mașina de sudură, pentru a preveni deteriorarea acesteia!

Racorduri de ieșire

Consultați punctele [2], [3] și [4] din figurile de mai jos.

Comenzi și caracteristici operaționale





Figura 1.

1. Comutatorul de alimentare PORNIT/OPRIT (I/O): Controlează puterea de intrare. Asigurați-vă că sursa de alimentare este conectată corespunzător la sursa de alimentare, înainte de a porni alimentarea („I”).

— 2. Conector negativ de ieșire pentru circuitul de sudare: În funcție de configurația sursei de alimentare, pentru conectarea unui cablu de lucru, a suportului electrodului cu plumb sau a cablului de sudare al sursei/dispozitivului de avans al sârmei.

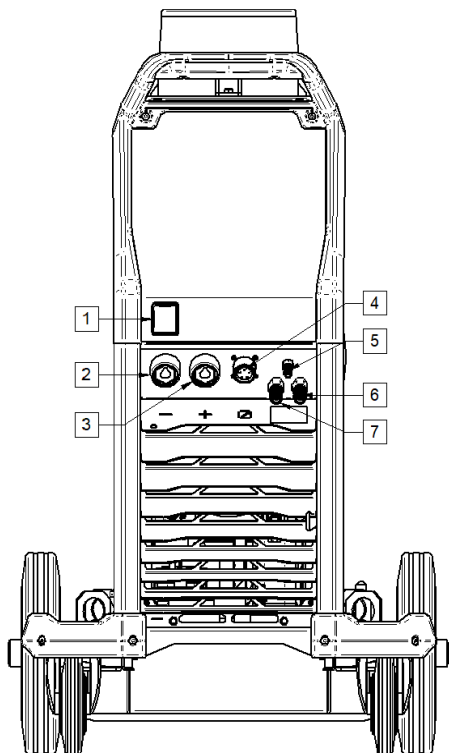
+ 3. Conector pozitiv de ieșire pentru circuitul de sudare: În funcție de configurația sursei de alimentare, pentru conectarea unui cablu de lucru, a suportului electrodului cu plumb sau a cablului de sudare al sursei/dispozitivului de avans al sârmei.

↗ 4. Priză de control: Priză cu 5 pini pentru conectarea dispozitivului de avans sârmei sau a telecomenzii. Pentru comunicarea dispozitivului de avans al sârmei sau a telecomenzii cu sursă de alimentare, este utilizat protocolul CAN.

5. Racordul de gaz: Pentru conectarea unui furtun de gaz de la cablul de interconectare.
6. Racord pentru conectare rapidă: Orificiul de intrare pentru agentul de răcire (preia agentul de răcire cald de la arzător/pistol). 
7. Racord pentru conectare rapidă: Orificiul de ieșire pentru agentul de răcire (livrează agent de răcire rece către arzător/pistol). 



Figura 2.

8. Bușonul de alimentare: pentru setul radiatorului cu gaz (consultați capitoul „Accesoriile sugerate”).
9. Cablu de alimentare (5 m): Conectează fișa de alimentare la cablul de intrare existent care este clasificat pentru mașină, așa cum este indicat în acest manual, și se conformează tuturor standardelor aplicabile. Această racordare trebuie să fie efectuată numai de către o persoană calificată.
10. Racordul de gaz: Pentru conectarea unui furtun de gaz de la butelie.
11. Consolă oscilantă: Pentru montarea dispozitivului de avans sârmei.
12. Lantul superior: Pentru protecția buteliei de gaz.

13. Lanțul inferior: Pentru fixarea corespunzătoare a buteliei de gaz

! AVERTISMENT

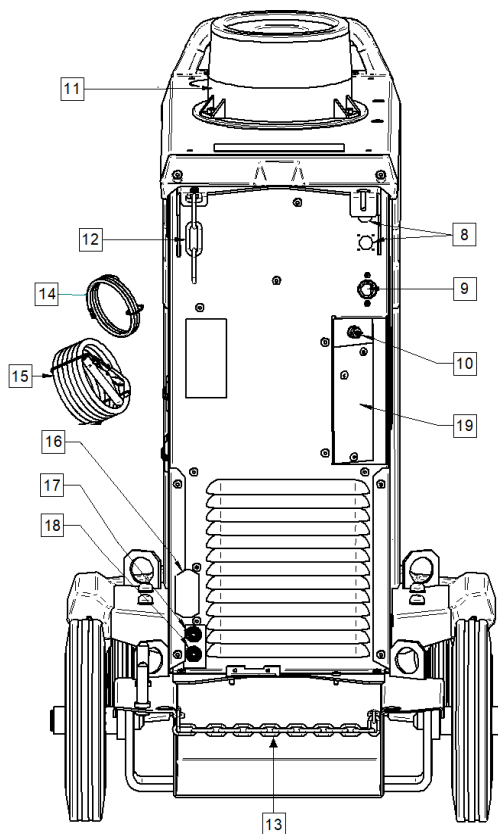
Neutilizarea ambelor lanțuri în același timp pentru a fixa butelia de gaz poate conduce la deteriorarea cilindrului, a dispozitivului și la vătămări personale.

14. Furtunul de gaz: Pentru conexiune între butelie și mașină.

15. Cablu de sudare la masă

16. Consolă capac: Pentru a instala sursa de alimentare **COOL ARC® 26** și cablul de control (consultați capitolul „Accesoriile sugerate”).

17. Racord pentru conectare rapidă: Orificiul de intrare pentru agentul de răcire (livrează agent de răcire rece către arzător/pistol). 

18. Racord pentru conectare rapidă: Orificiul de ieșire pentru agentul de răcire (preia agentul de răcire cald de la arzător/pistol). 

19. Consolă capac: Pentru a instala prizele de sudură și de control pe panoul din spate al dispozitivului (consultați capitolul „Accesoriile sugerate”) pentru conectarea dispozitivului de avans sârmei.



Figura 3.

20. Siguranța F1: Folosiți o siguranță cu aprindere întârziată 2 A/400 V (6,3 x 32 mm)

Conexiune a cablurilor de sudare

Introduceți ștecherul cablului de lucru în priză [2]. Celălalt capăt al acestui cablu se conectează la piesa de sudat cu clema de lucru.

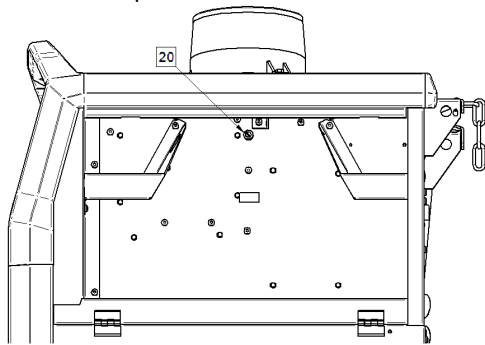
Conectați dispozitivul de avans al sârmei la sursa de alimentare:

- Introduceți cablul de sudare pozitiv în conectorul de ieșire [3].
- Introduceți cablul de control al dispozitivului de avans sârmei în priză [4] (consultați capitolul „Accesoriile sugerate”).

Folosiți cele mai mici lungimi posibile de cablu.

Racordarea răcitorului de apă

POWERTEC® i350S, i420S, i500S funcționează cu răcitorul de apă **COOL ARC® 26** (consultați capitolul „Accesoriile sugerate”).

! AVERTISMENT



Citiți manualul răcitorului, înainte de a-l conecta la sursa de alimentare.

Răcitorul **COOL ARC® 26** este alimentat de la sursa de alimentare pentru sudură, prin intermediul unei fișe cu 10 pini.



Figura 4.

Protecția mașinii și a circuitului

Sursa de alimentare este protejată împotriva supraîncălzirii, supraîncărcării și scurtcircuitelor accidentale.

Dacă mașina este supraîncălzită, circuitul de protecție termică va scădea la 0 curentul de ieșire. Aceste informații vor fi afișate prin interfața cu utilizatorul a interfața cu utilizatorul a dispozitivelor de avans al sârmei. Vă rugăm să consultați manualul de utilizare al interfața cu utilizatorul a dispozitivului de avans al sârmei.

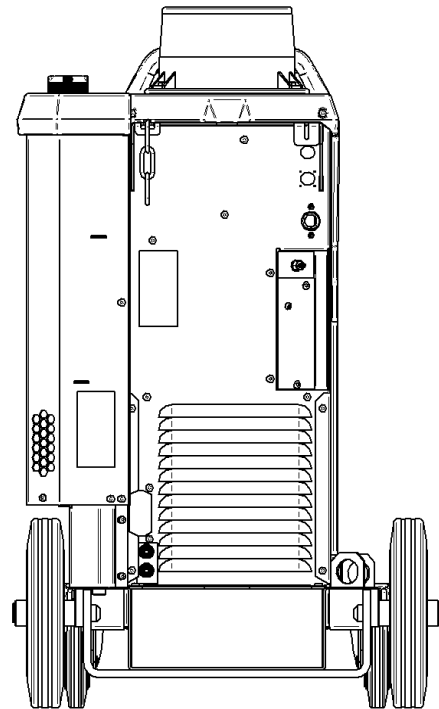
Transport și ridicare



! AVERTISMENT

Echipamentul în cădere poate cauza vătămări corporale și deteriorarea unității.



Figura 5.

În timpul transportului și al ridicării cu o macara, respectați următoarele reguli:

- Dispozitivul conține elemente adaptate pentru transport.
- Pentru a ridica, un echipament cu o capacitate de ridicare adecvată.
- Pentru ridicare și transport, utilizați minimum două curele.
- Ridicați și transportați numai sursele de alimentare fără butelia de gaz, radiator și dispozitivul de avans al sârmei și/sau orice alte accesorii.

Întreținere

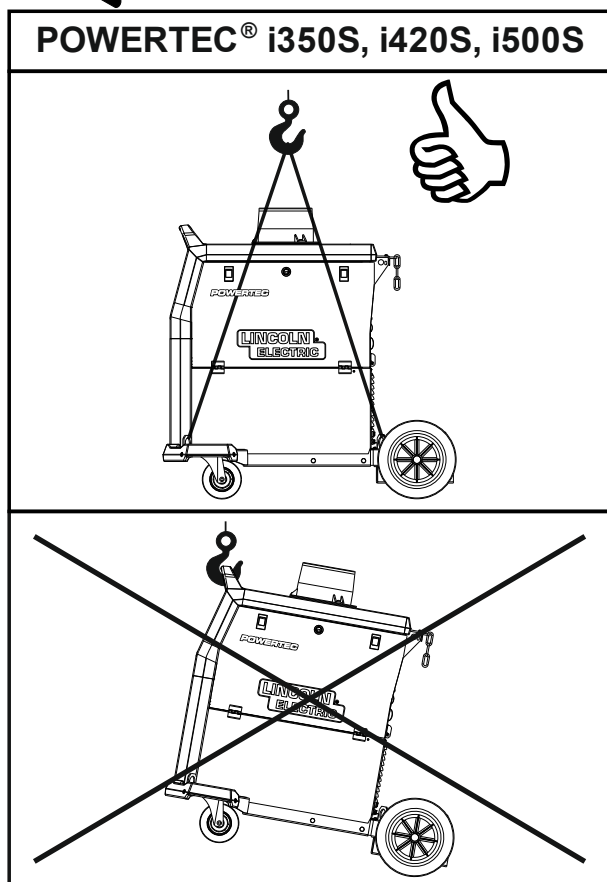
! AVERTISMENT

Pentru orice operațiuni de reparații, pentru modificări sau întreținere, este recomandat să contactați cel mai apropiat centru de service tehnic sau Lincoln Electric. Reparațiile și modificările efectuate de un service sau de personal neautorizate vor face ca garanția producătorului să se piardă.

Orice daune constatate trebuie raportate și remediate imediat.

Întreținere de rutină (zilnică)

- Verificați starea izolației și a conexiunilor cablurilor de lucru, precum și izolația cablului de alimentare. Dacă există deteriorări ale izolației, înlocuiți imediat cablul.
- Îndepărtați stropii din duza pistolului de sudare. Stropii ar putea interfera cu fluxul de gaz de protecție către arc.
- Verificați starea pistolului de sudare: înlocuiți-l, dacă este necesar.
- Verificați starea și funcționarea ventilatorului de răcire. Păstrați curate fantele sale de aerisire.

Întreținere periodică (la fiecare 200 de ore de funcționare, dar cel puțin o dată pe an)

Efectuați întreținere de rutină și, de asemenea:

- Păstrați mașina curată. Utilizând un flux de aer uscat (și de joasă presiune), eliminați praful din carcasa exterioră și din interiorul carcasei.
- Dacă este necesar, curățați și strângeți toate terminalele de sudare.

Frecvența operațiunilor de întreținere poate varia în funcție de mediul de lucru în care este amplasată mașina.

! AVERTISMENT

Nu atingeți piesele aflate sub tensiune electrică.

! AVERTISMENT

Înainte de demontarea carcasei mașinii de sudare, aceasta trebuie oprită și cablul de alimentare trebuie deconectat de la sursă.

! AVERTISMENT

Rețeaua de alimentare trebuie deconectată de la mașină înainte de fiecare intervenție de întreținere și de service. După fiecare reparație, efectuați teste adecvate, pentru a asigura siguranța.

Politica privind asistența pentru clienți

Activitatea The Lincoln Electric Company este reprezentată de fabricarea și comercializarea de echipamente de sudare, de consumabile și de echipamente de tăiere de înaltă calitate. Provocarea noastră este de a satisface nevoile clienților noștri și de a le depăși așteptările. Ocazional, cumpărătorii pot solicita de la Lincoln Electric sfaturi sau informații despre utilizarea de aceștia a produselor noastre. Răspundem clienților noștri pe baza celor mai bune informații aflate la acel moment în posesia noastră. Compania Lincoln Electric nu este în măsură să fie sigură de astfel de sfaturi sau să le garanteze și nu își asumă nicio răspundere cu privire la aceste informații sau sfaturi. Renunțăm în mod expres la orice garanție de orice fel, inclusiv la orice garanție de adecvare pentru un anumit scop al clientului, cu privire la aceste informații sau sfaturi. Din punct de vedere practic, nu ne putem asuma de asemenea nicio responsabilitate pentru actualizarea sau corectarea acestor informații sau sfaturi odată ce au fost date, iar furnizarea de informații sau de sfaturi nu creează, nu extinde și nu modifică nicio garanție cu privire la vânzarea produselor noastre

Lincoln Electric este un producător receptiv, însă selecția și utilizarea produselor specifice vândute de Lincoln Electric se află exclusiv sub controlul clientului și rămâne singura responsabilitate a acestuia. Numeroase variabile aflate dincolo de controlul Lincoln Electric afectează rezultatele obținute în aplicarea acestor tipuri de metode de fabricare și cerințe de service.

Sub rezerva schimbării - aceste informații sunt exacte conform celor mai bune cunoștințe ale noastre din momentul tipării. Consultați www.lincolnelectric.com, pentru orice informații actualizate.

Română



Nu eliminați la deșeurile echipamentele electrice alături de reziduurile normale!

Conform Directivei Europene nr. 2012/19/CE cu privire la deșeurile de echipamente electrice și electronice (DEEE) și implementării acesteia în conformitate cu legislația națională, echipamentele electrice care au atins sfârșitul perioadei de viață trebuie colectate separat și returnate la o unitate de reciclare ecologică. În calitate de proprietar al echipamentului, trebuie să obțineți de la reprezentantul dvs. local informații privind sistemele de colectare corespunzătoare.

Prin aplicarea acestei directive europene, veți proteja mediul și sănătatea oamenilor!

Piese de schimb

12/05

Instrucțiuni de citire a listei de piese

- Nu folosiți această listă de piese pentru o mașină, dacă numărul de cod nu este listat. Contactați Departamentul de servicii Lincoln Electric pentru orice număr de cod care nu este listat.
- Utilizați ilustrația din pagina de ansamblu și tabelul de mai jos pentru a determina locația piesei pentru mașina cu codul dvs.
- Utilizați numai piesele marcate cu „X” din coloana aflată sub numărul titlului menționat în pagina cu ilustrația ansamblului (# indică o modificare a acestei tipărituri).

Mai întâi, citiți instrucțiunile de citire a listei de piese de mai sus, apoi consultați manualul „Piese de schimb” furnizat cu mașina, care conține o referință încrucișată cu numărul de piesă, cu o imagine descriptivă.

REACH

11/19

Comunicare în conformitate cu Articolul 33.1 din Regulamentul (CE) nr. 1907/2006 - REACH.

Unele piese din acest produs conțin:

Bifenol A, BPA,	EC 201-245-8, CAS 80-05-7
Cadmiu,	EC 231-152-8, CAS 7440-43-9
Plumb,	EC 231-100-4, CAS 7439-92-1
Fenol, 4-nonil-, cu ramuri,	EC 284-325-5, CAS 84852-15-3

în concentrație de peste 0,1% w/w în material omogen. Aceste substanțe sunt incluse în „Lista substanțelor care prezintă motive de îngrijorare deosebită candidate pentru autorizare” din REACH.

Produsul dvs. specific poate conține una sau mai multe substanțe enumerate.

Instrucțiuni pentru folosirea în siguranță:

- folosiți conform instrucțiunilor producătorului, spălați-vă mâinile după utilizare;
- nu lăsați la îndemâna copiilor, nu puneți în gură,
- eliminați în conformitate cu reglementările locale.

Locația atelierelor de service autorizate

09/16

- Cumpărătorul trebuie să contacteze o unitate de service autorizată Lincoln (LASF) pentru orice defect reclamat în perioada de garanție Lincoln.
- Contactați reprezentantul de vânzări Lincoln local pentru asistență la localizarea unui LASF sau accesați www.lincolnelectric.com/en-gb/Support/Locator.

Schemă electrică

Consultați manualul „Piese de schimb” furnizat cu mașina.

Accesorii sugerate

GRD-400A-70-xM	Cablu de împământare 400 A/70 mm ² ; x=5/10/15 m
K14186-1	LF 52D
K14187-1	LF 56D
K14182-1	COOLARC-26
W000010167	FREEZCOOL 9,6 L
K14196-1	SET DE RACORDURI DE IEȘIRE (PTi350S)
K14202-1	SET DE RACORDURI DE IEȘIRE (PTi420/500S)
K14201-1	SET DE GESTIONARE A CABLURILOR
K14208-1	SET DE CONECTARE LA APĂ
K14176-1	SET DE RADIATOR CU GAZ (POWERTEC®-i)
CABLU DE INTERCONECTARE	
K14198-PG	PACHET DE CABLURI CU 5 PINI G 70 MM2 1 M
K14198-PG-5M	PACHET DE CABLURI CU 5 PINI G 70 MM2 5 M
K14198-PG-10M	PACHET DE CABLURI CU 5 PINI G 70 MM2 10 M
K14198-PG-15M	PACHET DE CABLURI CU 5 PINI G 95 MM2 15 M
K14198-PG-20M	PACHET DE CABLURI CU 5 PINI G 95 MM2 20 M
K14198-PG-25M	PACHET DE CABLURI CU 5 PINI G 95 MM2 25 M
K14198-PG-30M	PACHET DE CABLURI CU 5 PINI G 95 MM2 30 M
K14199-PGW	PACHET DE CABLURI CU 5 PINI W 95 MM2 1 M
K14199-PGW-5M	PACHET DE CABLURI CU 5 PINI W 95 MM2 5 M
K14199-PGW-10M	PACHET DE CABLURI CU 5 PINI W 95 MM2 10 M
K14199-PGW-15M	PACHET DE CABLURI CU 5 PINI W 95 MM2 15 M
K14199-PGW-20M	PACHET DE CABLURI CU 5 PINI W 95 MM2 20 M
K14199-PGW-25M	PACHET DE CABLURI CU 5 PINI W 95 MM2 25 M
K14199-PGW-30M	PACHET DE CABLURI CU 5 PINI W 95 MM2 30 M

Configurație conectare

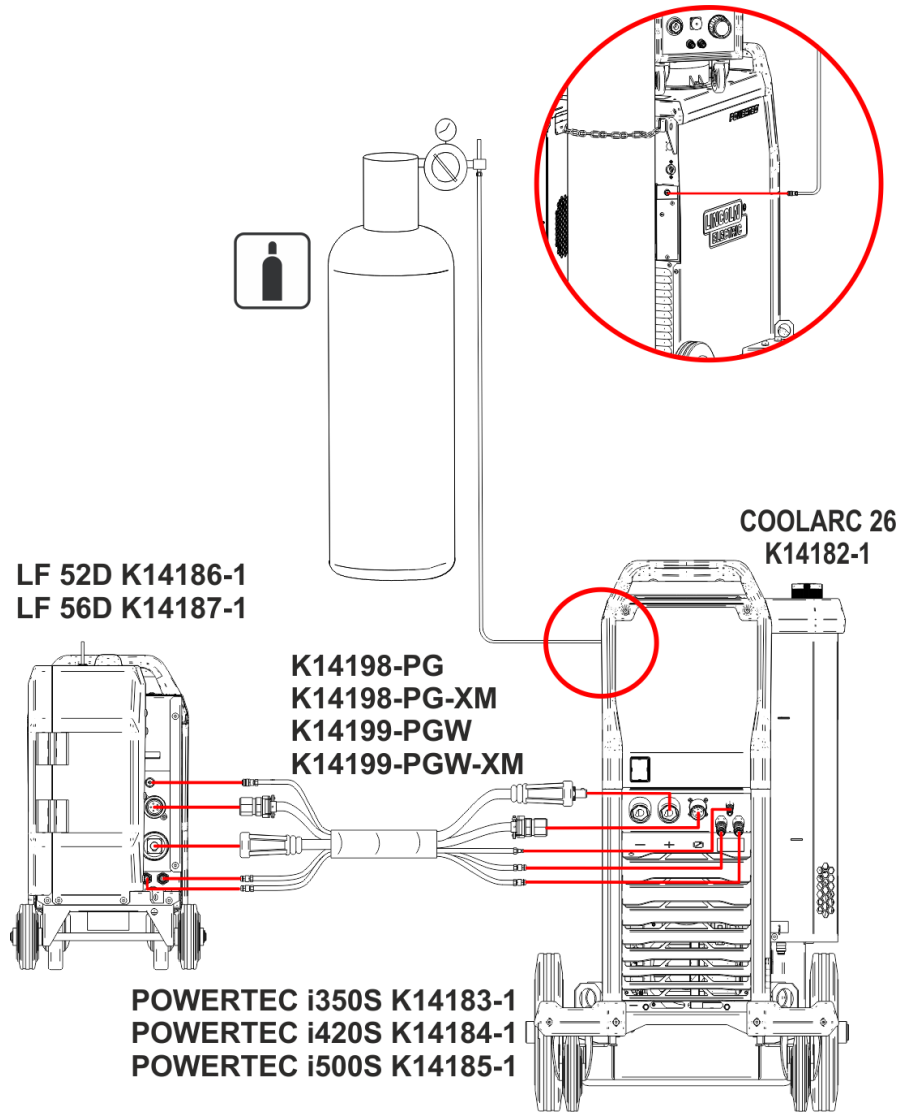

Figura 6